

 **INTERNATIONAL™**  
CADUSA



INTERNATIONAL  
MV 6X4



**MOTOR** Cummins ISB Euro V de 6.7 lts.  
Potencia: 296 hp. @ 2,500 rpm.  
Torque: 811 lb.-ft. @ 1,500 rpm.  
Freno de Escape Jacobs  
Opción: Nivel de emisiones EPA24

**TRANSMISIÓN** Manual 10 velocidades con sobremarcha  
Eaton Fuller FRO-14210C  
Opcional: Allison automática 3000HS ó RDS de 6 vel.

**EMBRAGUE** Disco cerámico de 14 plg. De diámetro  
Capacidad de 860 lb.-ft  
Eaton SOLO 1402  
Opcional con capacidad de 1000 lb.-ft.

**EJE DELANTERO** Meritor MFS-12-122A  
Viga "J", Capacidad 12,000 lbs.  
Opcional: 14,000 lbs.  
Steertek NXT de 12,000 lb.

**EJE TRASERO** Meritor MT-40-14X-4DFR  
Reducción sencilla  
Capacidad 40,000 lbs. Relación de velocidad 4.88

**SUSPENSIÓN DELANTERA** Muelles de perfil parabólico con amortiguadores  
Capacidad 12,000 lbs.  
Opcionales: 14,000 lbs.

**SUSPENSIÓN TRASERA** Muelles de rango variable con amortiguadores  
Capacidad: 40,000 lbs.  
Opcional: Neumática IROS

**BASTIDOR** Escalera  
Largueros en "C" (10.375" x 3.705" x 0.438")  
Aleación de Acero con tratamiento térmico (120,000 psi)

**SISTEMA DE ESCAPE** Horizontal montado dentro del larguero derecho

**SISTEMA DE FRENOS** Neumático, ABS 4M/4Sr  
Tipo leva tambor

**SISTEMA DE COMBUSTIBLE** Capacidad 140 gal. (530 litros)  
2 tanques de aluminio de 70 gal c/u  
Opcional 100 gal. (379 litros) en 1 tanque de aluminio  
Filtro separador de agua / combustible  
Urea: 1 tanque de 7 gal. (26 lts.)

**SISTEMA ELÉCTRICO MULTIPLEX** 12 volts  
2 baterías de 1320 CCA  
Opcional: 3 baterías de 2100 CCA  
Alternador 160 Amperes  
Diamond

**SISTEMA DE ENFRIAMIENTO** Con motor ISB: Flujo vertical 717 plg.<sup>2</sup> con enfriador de aire de 313 plg.<sup>2</sup>  
Con motor ISL: Flujo vertical 1045 plg.<sup>2</sup> con enfriador de aire de 373 plg.<sup>2</sup>

**DIRECCIÓN** Tipo Hidráulica Sheppard M100  
Opcional: Sheppard HD94

**EXTERIOR CABINA** Modular nueva generación  
Convencional de acero galvanizado por ambos lados  
Tratamiento anticorrosivo por inmersión E-coat  
Pintura: 2 capas con terminado a base de uretano, 5 años de garantía contra corrosión  
Espejos laterales rectangulares abatibles  
Espejos convexos a ambos lados de cabina  
Opcional: cabina extendida 26" y doble cabina 39".

**INTERIOR CABINA** De lujo en color gris  
Asiento neumático del operador y banca para dos pasajeros  
Calefacción, volante de posiciones con control crucero  
Aire Acondicionado  
Suspensión neumática de cabina

**RINES** Disco de Aluminio, 24.5 x 8.25

**LLANTAS** Tipo Radial  
Dimensiones: 11R22.5

## DIMENSIONES Y CAPACIDADES

	IN	MM
Distancia entre ejes (WB)	236.0	5,994.4
Cabina a eje trasero (CA)	168.9	4,290.1
Cabina a fin de chasis (CF)	272.9	6,931.6
Volado trasero (AF)	104	2,641.6
Largo total (OAL)	379.9	9,649.5

	LB	KG
Peso bruto vehicular (PBV)	52,000	23,608
Capacidad delantera	12,000	5,448
Capacidad trasera	40,000	18,160
Peso vehicular	13,769	6,251
Peso en eje trasero	6,972	3,165
Peso en eje delantero	6,797	3,085

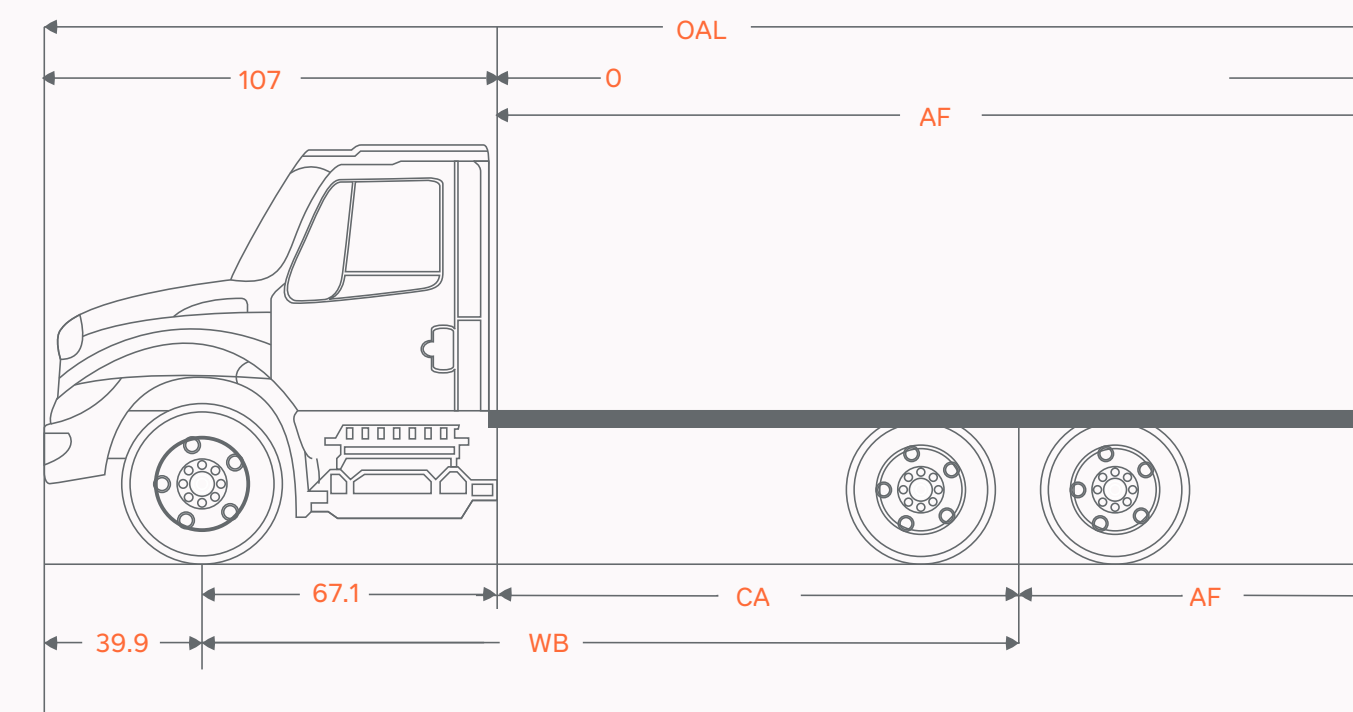

### NOTA

Los pesos vehiculares son aproximados y pueden variar de acuerdo a las especificaciones del vehículo. Nota: Navistar México, S. de R.L. de C.V. en su afán de mejora continua, se reserva el derecho de cambiar las especificaciones sin previo aviso, quedando exenta de toda responsabilidad. Las fotografías contenidas en este folleto son meramente ilustrativas.