

**LA FUERZA
Y LA SEGURIDAD
TIENEN UN NUEVO NOMBRE.**



CADUSA
CAMIONERA DE DURANGO



UPTIME ES 

LA FUERZA Y LA SEGURIDAD TIENEN UN NUEVO NOMBRE

MOTOR Cummins ISL	Motor Cummins ISL Potencia: 320 hasta 380 hp. @ 2100 rpm. Torque: 1000 lb. ft. @ 1300 rpm. hasta 1250 lb. ft. @ 1400 rpm. 6 cilindros Desplazamiento: 8.9 lts. Norma Ecológica: Euro V Freno de Compresión Jacobs
TRANSMISIÓN	Eaton FRO-14210C Manual 10 vel. con sobre marcha Opcional: Allison 3000 RDS automática
EMBRAGUE	Doble disco cerámico de 14 plg. de diámetro Capacidad 1400 lb./ft.
EJE DELANTERO	Viga "I", Capacidad 14,000 lbs. Meritor MFS-14-143A Opcional: 16,000, 18,000 y 20,000 lbs.
EJE TRASERO MERITOR	Meritor RT-46-164P Tandem, reducción sencilla con bomba de lubricación Capacidad 46,000 lbs. Relación de velocidad: 4.89 Opcional: 40,000 lbs.
SUSPENSIÓN DELANTERA	Muelles de perfil parabólico con amortiguadores Capacidad 14,000 lbs. Opcional: 16,000, 18,000 y 20,000 lbs.
SUSPENSIÓN TRASERA HENDRICKSON	Hendrickson RT-463 Viga igualadora Capacidad: 46,000 lbs. Opción: Neumática Hendrickson Primaax EX y muelles de 40,000 lbs.
BASTIDOR	Escalera Largueros en "C" (10.866" x 3.622" x 0.433") Aleación de Acero con tratamiento térmico (120,000 psi) Opcional: Chasis acorazado
SISTEMA DE ESCAPE	Horizontal montado dentro del larguero derecho

SISTEMA DE FRENS	Neumático, ABS 4M/4S Tipo leva tambor
SISTEMA DE COMBUSTIBLE	Capacidad 379 lts. (100 gal.) 1 tanque de aluminio
SISTEMA ELÉCTRICO MULTIPLEX	12 volts 2 baterías de 1900 CCA Alternador 160 Amps. Delco Remy 2851 Diamond Logic
SISTEMA DE ENFRIAMIENTO	Flujo vertical 1228 plg. ² con enfriador de aire de 1167 plg. ²
DIRECCIÓN	Tipo Hidráulica SHEPPARD M100
EXTERIOR CABINA	Modular nueva generación Convencional de acero galvanizado por ambos lados Tratamiento anticorrosivo por inmersión E-coat Pintura: 2 capas con terminado a base de uretano, 5 años de garantía contra corrosión Espejos laterales abatibles rectangulares Espejos convexos en ambos lados Cofre: fibra de vidrio de 3 piezas Parrilla: cromada estándar Defensa: uso rudo, gris
INTERIOR CABINA	De lujo en color gris Asiento del operador neumático en tela Banca para dos pasajeros con compartimiento inferior Calefacción y Aire Acondicionado Volante de posiciones con control crucero Suspensión neumática de cabina
RINES	Disco de acero, 22.5 x 8.25
LLANTAS	Tipo Radial Dimensiones: 11R22.5

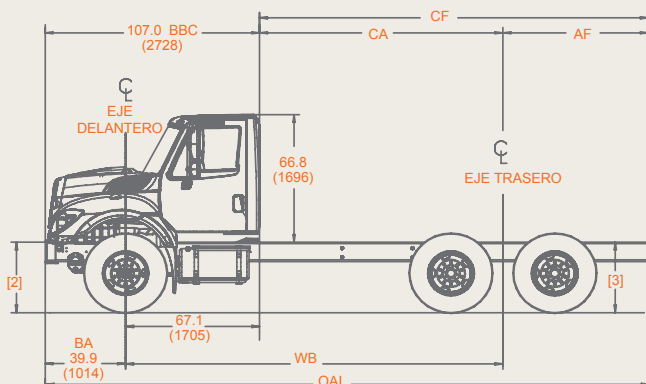

DIMENSIONES Y CAPACIDADES:

	in.	mm.
Distancia entre ejes (WB)	242.0	6,146.8
Cabina a eje trasero (CA)	174.9	4,425
Cabina a fin de chasis (CF)	278.9	7,084.1
Volado trasero (AF)	104.0	2,641.6
Largo total (OAL)	386.2	9,809.5
	lb.	kg.
Peso bruto vehicular (PBV)	60,000	27,215
Capacidad delantera	14,000	6,350
Capacidad trasera	46,000	20,865
Peso vehicular	16,230	7,358
Peso en eje trasero	8,305	3,763
Peso en eje delantero	7,925	3,595



Todas las unidades International cuentan con el sistema de Oncommand Connect.

NOTA: Los pesos vehiculares son aproximados y pueden variar de acuerdo a las especificaciones del vehículo. Nota: Navistar México, S. de R.L. de C.V. en su afán de mejora continua, se reserva el derecho de cambiar las especificaciones sin previo aviso, quedando exenta de toda responsabilidad. Las fotografías contenidas en este folleto son meramente ilustrativas.



CADUSA

CAMIONERA DE DURANGO



SUCURSALES

CADUSA (Matriz)

Blvd. Francisco Villa 4010
Col. Agrícola 20 de noviembre
Durango, Durango, C.P. 34235
Tel. **+52 618 829-2200**

CADUSA PONIENTE DURANGO

Blvd. Dolores del Rio 125
Fraccionamiento las Playas
Durango, Durango, C.P. 34260
Tel. **+52 618 813-5630**

CADUSA ZACATECAS

Carretera Panamericana 441
Localidad Martínez Domínguez
Guadalupe, Zacatecas, C.P. 98659
Tel. **+52 492 148-2200**